



Caratteristiche principali: motore diesel monocilindrico * ciclo 4 tempi * iniezione diretta * raffreddamento ad aria forzata * lubrificazione forzata * regolatore di giri automatico centrifugo * supplemento combustibile e disaerazione automatici * senso di rotazione antiorario lato p.d.f.

Main features: one cylinder diesel engine * 4 stroke * direct injection * forced air cooling * forced lubrication * automatic centrifugal speed governor * automatic fuel supplement * automatic self bleeding fuel device * anticlockwise rotation p.t.o. side.

Caracteristiques principales: moteur diesel monocylindre * cycle à 4 temps * injection directe * refroidissement par air forcé * lubrification forcée * régulateur de tours automatique centrifuge * surcharge de combustible et purge de l'air automatiques * sens de rotation anti-horaire vu du côté prise de force.

Hauptmerkmale: Einzylinder-Dieselmotor * 4-Takt-Arbeitsweise * direkte Einspritzung * Zwangsluftkühlung * Zwangsschmierung * Automatischer Fliehkraftregler * Automatische Starthilfe und automatische Entlüftung des Kraftstoffkreises * Drehrichtung links von der Abtriebsseite gesehen.

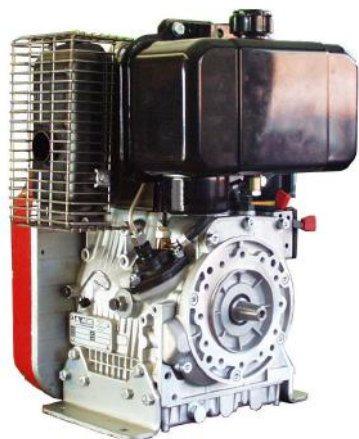

Características principales: motor monocilindrico diesel * ciclo 4 tiempos * inyección directa * refrigerado por aire * lubricación forzada * regulador de revoluciones automatico centrifugo * suplemento combustible y desaeración automática * sentido de rotación anti-horario desde lado t.d.f.

Versione standard:

Avviamento manuale
Filtro aria a bagno d'olio
Marmitta di scarico con protezione
Acceleratore e stop manuali
Piedi motore
Presa di moto conica
Serbatoio combustibile con filtro
Libretto d'uso e manutenzione.

Standard version

Manual start
Oil bath air cleaner
Exhaust muffler with guard
Manual accelerator and stop control
Engine feet
Tapered power take-off
Fuel tank with filter
Use and maintenance manual

Version standard

Démarrage manuel
Filtre à air à bain d'huile
Pot d'échappement avec protection
Accélérateur et stop manuelles
Pieds moteur
Prise de force conique
Réservoir combustible avec filtre
Livret d'emploi et entretien

Standardausführung:

Handstart
Ölbadluftfilter
Auspuff mit Schutzgitter
Handbedienung der Gas- und Stopphebel
Motorhalterungen
Konischer Abtrieb
Kraftstofftank mit Filter
Bedienungs- und Wartungsanleitung

Version standard:

Arranque a mano
Filtro aire baño de aceite
Tubo de escapepe con protección
Mandos acelerador y parada manuales
Soportes motor
Toma de fuerza conica
Deposito combustible con filtro
Manual de instrucciones

Accessori a richiesta:

Acceleratore e stop a distanza
Avviamento elettrico
Avviamento con autoavvolgente
Avviamento a manovella
Quadretto di comando
Flangiature tipo SAE
Elettrovalvola stop
Pressostato
Elettromagnete stop
Marmitta silenziatrice

Accessories on request:

Remote accelerator and stop controls
Electric starter
Recoil start
Handcrank start
Control box
SAE flanges and P.T.O.
Solenoid valve for stop
Pressure switch
Mechanical stop by solenoid
Low noise muffler

Accessoires sur demande:

Accélérateur et stop à distance
Démarrage électrique
Démarrage par lanceur
Démarrage par manivelle
Tableau électrique
Prises de force SAE
Électrovanne pour stop
Manocontact
Dispositif stop par électroaimant
Pot d'échappement silencieux

Zubehör auf Wunsch:

Fernbedienung der Gas- und Stopphebel
Elektrostarter
Reversierstarter
Kurbelstart
Schaltkasten
SAE-Flansch
Abstellelektroventil
Ölkontrolllampe
Schalldämpfer

Accesorios opcionales

Mandos acelerador y parada a distancia
Arranque electrico
Arranque reversible
Arranque a manivela
Cuadro de control
Salidas para ejes tipo SAE
Dispositivo stop para electrovalvula
Presostato
Dispositivo stop para electroiman
Tubo de escape silencioso

ADN 43W

DATI TECNICI TECHNICAL DATA DONNES TECHNIQUES TECHNISCHE DATEN DATOS TECNICOS

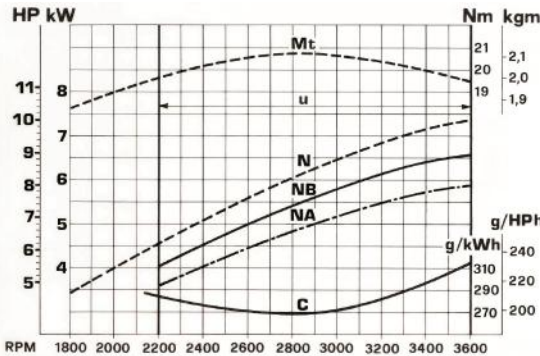

N (80/1269/CEE)(ISO 1585) POTENZA MASSIMA: Per servizi discontinui a carico e regime variabili.
NB (ISO3046/1 IFN) POTENZA CONTINUATIVA NON SOVRACCARICABILE: Per servizi leggeri continui con regime costante e carico variabile.
NA (ISO 3046/1 ICXN) POTENZA CONTINUATIVA SOVRACCARICABILE: Servizi gravosi continui con regime e carico costanti. Potenze garantite al 5% a rodaggio ultimato con motore in versione standard equipaggiato con correttore di coppia ove previsto. Si riducono dell'1% ogni 100 m di altitudine e del 2% ogni 5°C al di sopra dei 20°C.
Mt Coppia motrice corrispondente alla curva N
C Consumo specifico combustibile riferito alla curva NB
u Campo di utilizzo raccomandato. (Per impieghi all'infuori del suddetto campo, interpellare l'ACME).
N (80/1269/CEE)(ISO 1585) MAXIMUM RATING: Intermittent duty at variable speed and load.
NB (ISO3046/1 IFN) CONTINUOUS RATING NOT OVERLOAD CAPACITY: For continuous light duty with constant speed and variable load.
NA (ISO 3046/1 ICXN) CONTINUOUS RATING OVERLOAD CAPACITY: For continuous heavy duty with constant speed and load. Rating certified within 5% after running-in with standard engine equipped with torque regulator if included in the version. Derating 1% approx. every 100 m altitude and 2% approx. every 5°C above 20°C.
Mt Torque relates to N curve.
C Specific fuel consumption relates to the NB curve.
u Recommended duty range. (For service beyond application limits contact ACME).
N (80/1269/CEE)(ISO 1585) PUISSANCE MAXIMALE: Service non continuus à régime et charge variables
NB (ISO3046/1 IFN) PUISSANCE CONTINUE NON SURCHARGEABLES: Services légers continus avec régime constant et charge variable
NA (ISO 3046/1 ICXN) PUISSANCE CONTINUE SURCHARGEABLE: Service lourds à régime et charge constants. Les puissances sont garanties au 5% à rodage terminé avec le moteur en version standard équipé, si prévu, d'un correcteur de couple. Les puissances se réduisent de 1% chaque 100 m d'altitude et 2% chaque 5°C au dessus de 20°C
Mt Couple moteur à la puissance N
C Consommation spécifique de carburant à la puissance NB
u Secteur d'application. (Pour emplois hors du secteur, consulter ACME)
N (80/1269/CEE - ISO 1585) MAX. LEISTUNG: Unterbrochener Betrieb bei variablen Belastungen und Drehzahlen. Les puissances es garantizada con una tolerancia del 5% con rodaje terminado con motor std y equipado con corrector de par donde se ha previsto. Las potencias se reducen de 1% approx. cada 100 mt de altitud y 2% approx. cada 5°C sobre los 20°C de temperatura.
NB (ISO3046/1 IFN) NICHT ÜBERLASTBARE DAUERLEISTUNG: für leichten Dauerbetrieb bei konstanter Drehzahl und variabler Belastung.
NA (ISO 3046/1 - ICXN) ÜBERLASTBARE DAUERLEISTUNG: Schwere Dauerbetrieb bei konstanten Belastungen und Drehzahlen. Die angegebenen Leistungen beziehen sich auf den eingelaufenen Motor in der Standardausführung und mit Drehmomentversteller ausgerüstet, wenn in der Ausführung vorgesehen. Verminderung um ca. 1% je 100 m Höhe und um ca. 2% je 5°C über 20°C.
Mt Auf Leistung N bezogenes Drehmoment
C Auf Leistung NB bezogenes spezifischer Kraftstoffverbrauch
u Empfohlener Anwendungsbereich (für Verwendung außerhalb dieses Anwendungsbereichs fragen Sie ACME).
N (80/1269/CEE)(ISO 1585) POTENCIA MAXIMA: Servicio discontinuo con régimen y carga variables.
NB (ISO3046/1 IFN) POTENCIA CONTINUA NO SOBRECARGABLE: Servicios ligeros continuos con régimen constante y carga variable.
NA (ISO 3046/1 ICXN) POTENCIA CONTINUA SOBRECARGABLE: Servicios pesados continuos con régimen y carga constantes. Las potencias se reducen de 1% approx. cada 100 mt de altitud y 2% approx. cada 5°C sobre los 20°C de temperatura.
Mt Par motor referido a la potencia N
C Consumo específico combustibile a la potencia NB
u Campo de aplicación recomendado. (Pra uso fuera de este campo, consultar con ACME)

Cilindri - Cylinders - Cylindres - Zylinderzahl - Cilindros	N.	1	Volume aria combustione a 3600 Giri/min. Combustion air required at 3600 R.P.M. Quantité d'air pour combustion à 3600 tours/min.	l/min.	650
Alesaggio - Bore - Alésage - Bohrung - Diámetro	mm	85	Volume aria raffreddamento a 3600 Giri/min. Cooling air required at 3600 R.P.M. Quantité d'air pour refroidissement à 3600 tours/min.	l/min.	700
Corsa - Stroke - Course - Hub - Carreara	mm	75	Carico assiale massimo ammissibile nei due sensi Fa=200kg Carico radiale massimo applicabile Fr=80kg con sbalzo S di 193 mm Aumentando S diminuire Fr		
Cilindrata - Displacement- Cylindrée - Hubraum - Cilindrata	cm³	426	Max. allowed axial load in both directions Fa=200 kg Max. radial load Fr=80 kg with an overhang S of 193 mm When increasing S reduce Fr		
Rapporto di compressione - Compression ratio Taux de compression - Verdichtungsverhältnis Relación de compresión		19:1	Charge axiale max. admissible dans les deux sens Fa=200 kg Charge radial max. applicabile Fr=80 kg avec un écart S de 193 mm En augmentand S diminuer Fr		
Giri /min. - R.P.M. - Tours/min. - U/min. - r.p.m.		3000 3600	Max. zulässige Längsbelastung in beiden Richtungen Fa=200 Kg Max. Radialbelastung Fr=80 Kg. mit einem Überhang S vom max. 193 mm. Erhöht sich S, muss Fr reduziert		
Potenza Reating Puissance Leistung Potencia	N(80/1269/CEE)(ISO1585) NB(ISO3046/1 FN) NA(ISO3046/1 ICXN)	kW/CV 6,5/8,8 5,8/7,9 5,2/7,1	5,9/8 6,6/9		
Coppia max. - Max. torque - Cople maximum Max. Drehmoment - Par máximo	Nm kgm	20,8 2,12			
Cons. spec. min. - Min. specific fuel consumpt. Min. consom. specif. - Spez. Mindestkraftstoffverbr. Cons. específico min.	g/kWh g/CVh	270 198			
Capacità serbatoio - Fuel tank capacity Contenance du réservoir - Tankinhalt - Capacidad depósito	l	4,3			
Capacità carter olio - Oil sump capacity - Contenance carter huile Schmierölfüllung - Capacidad carter aceite	l	1,6			
Peso a secco - Dry weight - Poids à vide Trockengewicht - Peso en seco	kg	48,3			
Inclinazioni massime ammissibili per servizio discontinuo (istantaneo) Max. allowable tilt for short time operation (peak values) Max. inclinaison temporaire (instantanée) Max. Schräglage für Kurzbetrieb (Höchstwert) Inclinación máxima para servicio discontinuo (instantáneo)		30° (35°)			

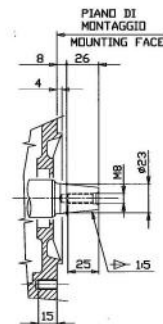
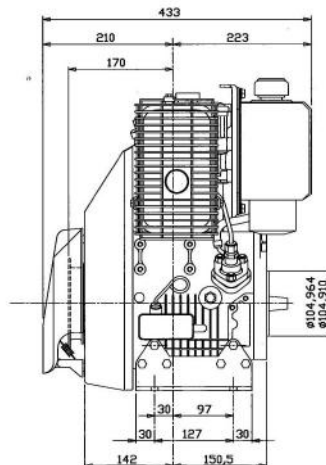
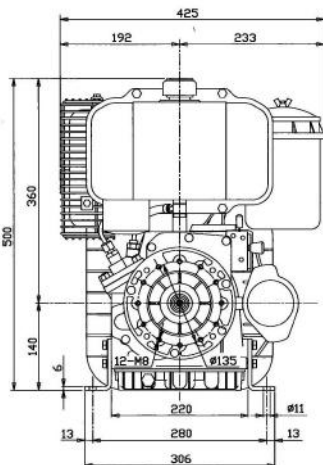
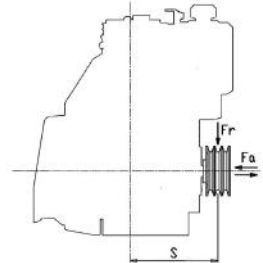

ACME s.r.l. - 31049 VALDOBBIADENE (TREVISO) ITALY - VIA ERIZZO, 37
 Tel. 0423 9701 Telefax 0423 973623
 internet: www.acmemotori.com - e-mail: mail@acmemotori.com

DITEC
DATA : 07/11/2001
REV. 1